

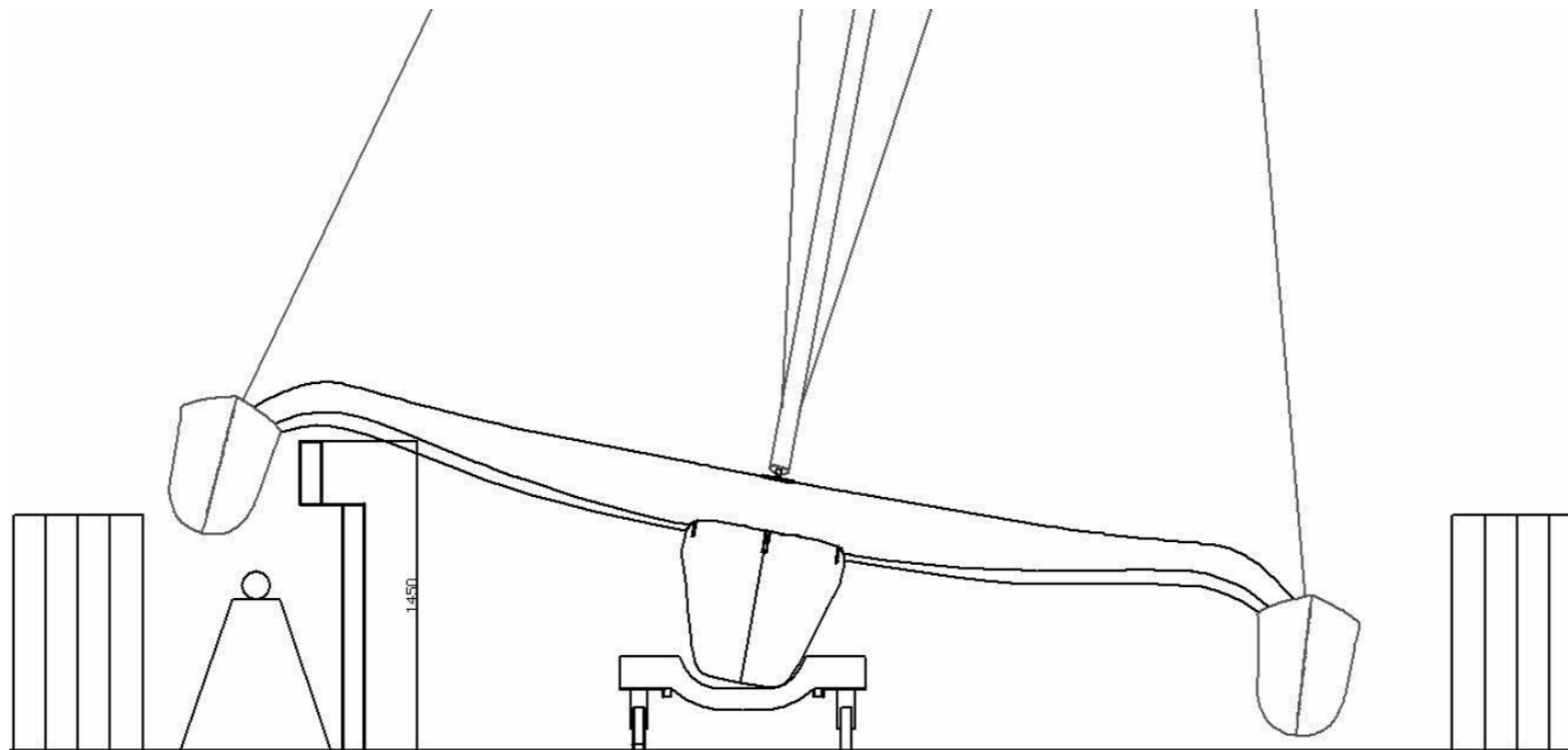

# Passer un obstacle

## Passing an obstacle



Il est possible de passer un obstacle ou un muret avec votre D24od. Il est conseillé de réaliser la manœuvre à trois équipiers. Il faut prendre en compte que la hauteur sous la crosse du bras est d'environ 1.5 m au maximum du raisonnable pour ne pas prendre de risque.

La manœuvre s'articule de la manière suivante :

1. Mettre au sol du côté flotteur bas un bout de mousse ou un pare-battage.
2. Deux personnes gèrent la gîte en se positionnant au niveau des haubans et en basculant le bateau sur sa mise à l'eau de cale.
3. La troisième personne donne la direction à l'avant du bateau et veille à faire passer l'obstacle sous le trampoline
4. Passer l'obstacle en surveillant la hauteur vis-à-vis de l'obstacle.
5. Une fois l'obstacle passé refaire basculer le Diam 24od dans sa position normale.
6. Le tour est joué !

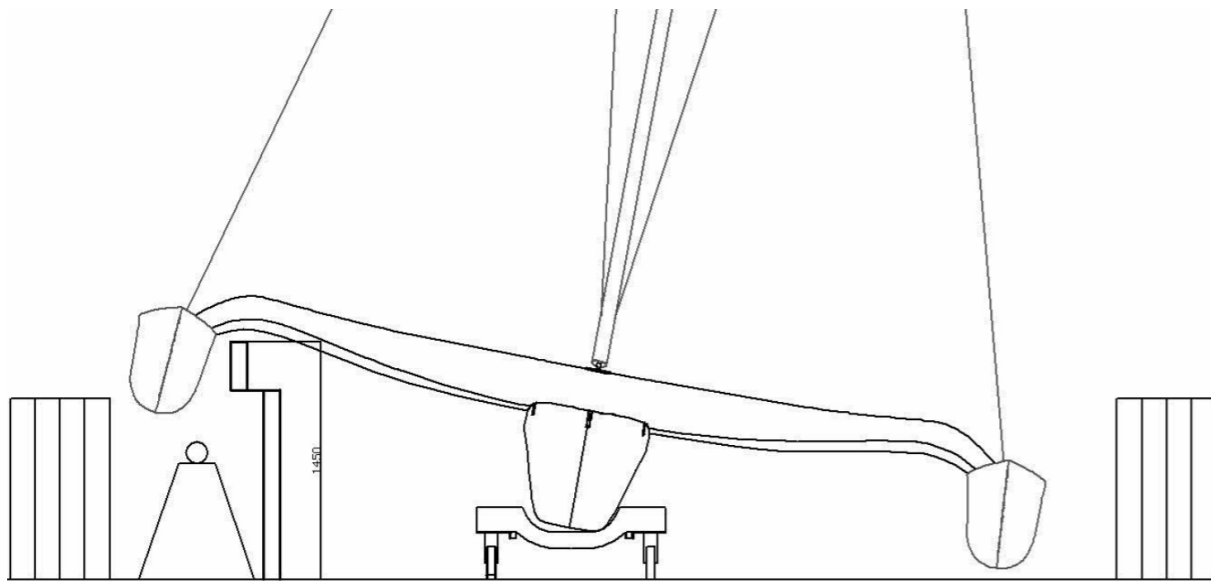

It is possible to pass an obstacle or a low wall with your D24od. It is recommended to carry out the manoeuvre with three team members. It is important to take into account that the height under the arm is about reasonably 1.5 m in order not to take any risk.

The manoeuvre is structured as follows:

1. Put a piece of foam or a fender on the ground on the low float side.
2. Two people manage the boat by positioning themselves at the shrouds and tilting the boat on its ramp trolley.
3. The third person steers the boat forward and ensures that the obstacle pass under the trampoline.
4. Pass the obstacle watching the height of the obstacle.
5. Once the obstacle is passed, tilt the Diam 24 od back to its normal position.
6. That's it!

